

GH Rotate Drum Mixer

GH 全不锈钢添加剂混合机

- 均匀度高
- 运行平稳
- 应用范围广
- 密封性好

! 适用于添加剂、预混料、食品
化工、彩色水泥等粉状物料。



- ▶ 所有与物料接触部分均为不锈钢材质，适应范围广；
- ▶ 鼓体与主轴、搅棒双向双速运转，不产生分层离析现象；
- ▶ 无混合死角，无残留，运行平稳；
- ▶ 混合均匀，经国家权威检测机构检测混合均匀度，（CV）不超过 5%；
- ▶ 轴承与鼓体采用分开式盘根密封结构，有效防止物料对轴承的损害，延长轴承寿命。

主要参数:

型 号	GH50	GH100	GH200
主机功率 KW	1.1	3	4
每批混合量 KG	25	50	100

全不锈钢添加剂混合机

GH



小样图:

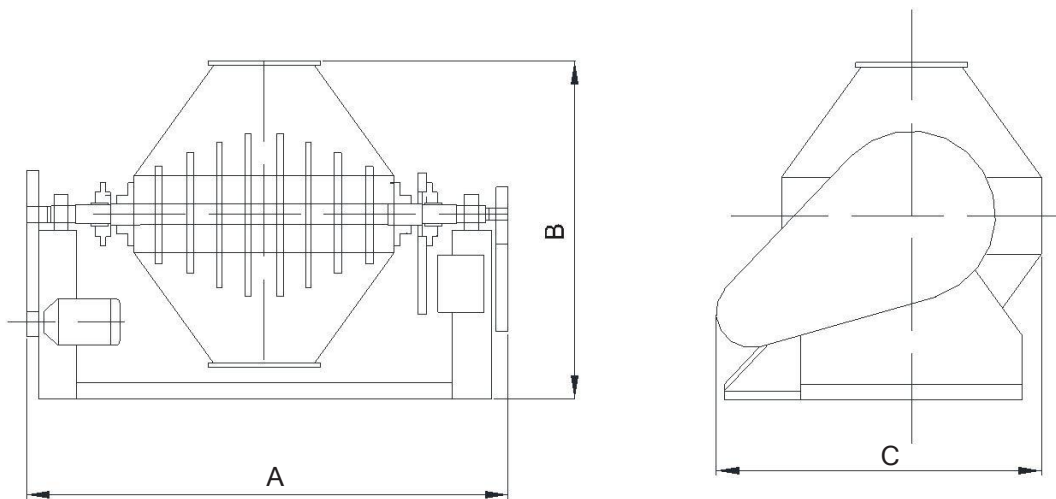

型 号	A	B	C
GH50	1040	850	700
GH100	1200	1050	1000
GH200	1300	1130	1020

上海展望机电设备有限公司

公司地址: 上海市金山区张堰镇旧港 2168 号 邮编: 201514

销售热线: 0086-21-57319098 传真: 0086-21-57319099

公司网址: www.shzwjd.com Email: 113817533097@163.com

由于技术不断更新, 产品外型、颜色和技术参数如有更改, 恕不另行通知。图片上的机器可能包括附加设备

